



Microscopio estereoscópico con tecnología Dynascope para inspección y revisión de materiales

- Amplia gama de aumentos de x3,5 a x120
- Tecnología óptica estereoscópica patentada sin lente ocular, que proporciona una resolución y un contraste extraordinarios
- Sencilla coordinación entre la mano y el ojo que aumenta el rendimiento y la productividad
- Iluminador LED de gran durabilidad que proporciona una imagen con colores reales para una inspección sin sombras

El microscopio estereoscópico Lynx utiliza la tecnología Dynascope patentada de Vision Engineering. La tecnología Dynascope ofrece al usuario una ergonomía avanzada al eliminar la necesidad de las restrictivas lentes oculares.

Lynx es un exclusivo microscopio estereoscópico sin lente ocular para tareas complejas que exigen una visión estereoscópica de alta resolución. La óptica sin lente ocular del Lynx aumenta de modo significativo la libertad de movimiento de la cabeza y la relajación de los esfuerzos oculares, lo cual reduce la tensión y la fatiga del operario durante períodos prolongados de utilización.

El Lynx se utiliza en una amplia gama de aplicaciones industriales, que incluyen fabricación general, dispositivos médicos, electrónica, ingeniería de precisión, plásticos y goma. La multitud de accesorios que hay disponibles para el Lynx permiten realizar una gran variedad de tareas, entre las que se incluyen inspección, manipulación, montaje, disección, soldadura, pulido, acabado y medición.

Características y beneficios

- Los modernos avances incorporados en el diseño óptico permiten que los ojos y las manos trabajen a la vez, lo que aumenta el rendimiento y la precisión y a la vez reduce los residuos y la necesidad de revisión.
- La amplia gama de aumentos, que va de x3,5 a x120, brinda imágenes claras y definidas con distancias de trabajo largas y una gran profundidad de campo.

Velocidad

- El aumento en la libertad de movimiento para la cabeza y el cuerpo del operario permite que aumenten la productividad, el rendimiento y el control de calidad, al tiempo que disminuye la fatiga.

Versatilidad

- Su diseño modular permite cambiar con celeridad accesorios y opciones. Por ejemplo, de revisión a inspección de alto aumento, o a captura de imágenes.

Ergonomía

- La tecnología Dynascope patentada aumenta la pupila de salida, lo que proporciona libertad de movimiento para la cabeza y gran confort ocular y consigue una ergonomía excelente, una extraordinaria coordinación entre la mano y el ojo, y la posibilidad de utilizar gafas si fuera necesario.

Facilidad de uso

- Lynx ofrece una visión tridimensional simple, siendo la distancia aparente hasta la imagen del objeto que se visualiza idéntica a la del objeto real, lo cual elimina la necesidad de reenfocar por parte del ojo del operario y así se reduce la fatiga ocular.



El microscopio Lynx proporciona flexibilidad y facilidad de uso gracias a su gran plataforma y el brazo regulable.

Opciones de soporte

- Soporte de brazo regulable en altura, para montarlo directamente en la superficie de trabajo del usuario, o con gran plataforma recubierta para facilitar la traslación de sus muestras

La opción de manivela permite un cómodo ajuste vertical si es necesario realizar cambios frecuentes en la distancia de trabajo.

- Soporte de sobremesa estable y que puede enfocarse, con portaobjetos, iluminación del contorno y opciones de mesa flotante o de medición.



Lynx en versión de columna con cámara para captura de imágenes y mesa flotante (accesorios opcionales)

Datos técnicos

Óptica

- El microscopio de aumento estereoscópico afocal sin lente ocular Dynascope brinda un ángulo de 26,4°.
- La tecnología patentada Dynascope optimiza la libertad de movimiento de la cabeza y el cuerpo y permite una libertad de movimiento radial para la cabeza de 10 mm y axial de 70 mm.

Aumento (consulte la tabla que aparece más adelante)

- x7-x40 (zoom progresivo) multiplicado por combinaciones de lentes y multiplicadores (gama de aumento total x3,5 – x120)
- Relación de aumento 5,7:1
- Multiplicadores secundarios x1,5 y x2,0
- Objetivos reductores para aumentar la distancia de trabajo y el campo de visión.
- Objetivos de aumento para incrementar el aumento total.

Iluminación

- Módulo con 14 puntos LED y regulador de intensidad
- Lámpara halógena de 12V/20W de iluminación del subsoporte (sólo soporte de sobremesa).
- Opción de iluminación de subsoporte inclinable para aumentar el contraste.

Estación de trabajo para inspección de placas de circuitos impresos Lynx VS8

- El Lynx VS8 se ha diseñado para la inspección especializada de placas de circuitos impresos, y se presenta completo con mesa de escáner y un visor conmutable oblicuo y directo. Hay disponibles versiones tanto manuales como motorizadas.



Accesorios

Visor oblicuo y directo

- Permite que el operador vea un objeto desde un ángulo de 34° desde la vertical, que puede girarse 360° para permitir una mejor visión estereoscópica de objetos tridimensionales que incluyen juntas de soldadura de placas de circuitos impresos, orificios, pilares y formas roscadas.



Visor oblicuo y directo

Visor de ángulo fijo

- Ofrece tres opciones al usuario: un ángulo fijo de 25° desde la vertical, la capacidad de ver verticalmente o inclinar el cabezal óptico, y usar el sistema estando de pie.



Visor de ángulo fijo

Ergowedge

- Permite ajustar la visión entre -5° y -25° desde la horizontal.

Captura y archivo de imágenes

- Cámaras digitales, USB y SLR de 35 mm que incluyen Sony, Nikon, Pixera, Canon y otras marcas punteras.
- Soluciones multimedia modulares para el archivo, la adquisición, el procesamiento, el análisis y la documentación de imágenes.



Ergowedge

Multiplicador de aumento por pasos

- Permite ampliar la gama de aumento estereoscópico en un factor de x1,5 ó x2 sin ninguna pérdida en la distancia de trabajo.

Cuadrícula de medición/comparación

- Dota al usuario de la capacidad de medir y comparar con relación a una escala. La gama estándar está disponible como una retícula o una regla graduada. Es posible fabricar cuadrículas personalizadas de acuerdo con diseños específicos.



Captura y archivo de imágenes



Multiplicador de aumento por pasos

Lente	Gama de aumentos			Distancia de trabajo	Campo de visión con aumento máx.			Campo de visión con aumento mín.		
		con multiplicador x1,5	con multiplicador x2,0			con multiplicador x1,5	con multiplicador x2,0		con multiplicador x1,5	con multiplicador x2,0
x0,5	x3,5 – x20	x5,3 – x30	x7,0 – x40	177mm	6,7mm	4,3mm	3,3mm	38,0mm	25,3mm	19,0mm
x0,7	x4,9 – x28	x7,4 – x42	x9,8 – x56	130mm	4,8mm	3,2mm	2,4mm	27,0mm	18,0mm	13,5mm
x1,0	x7,0 – x40	x10,5 – x60	x14 – x80	85mm	3,5mm	2,3mm	1,7mm	18,7mm	12,5mm	9,4mm
x1,5	x10,5 – x60	x15,8 – x90	x21 – x120	47mm	2,3mm	1,5mm	1,2mm	12,9mm	8,6mm	6,5mm

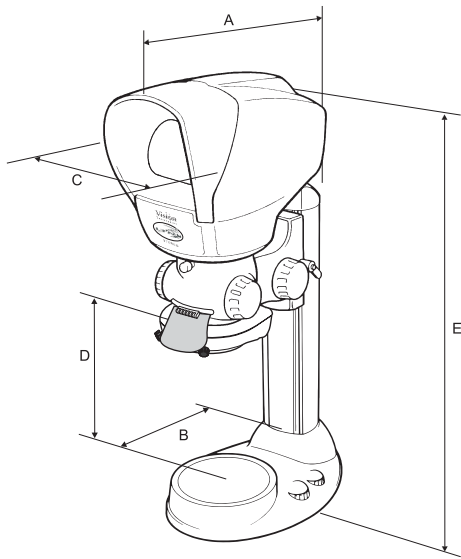

Lynx en columna

Versión en columna:

- A** = 280mm
- B** = 150mm
- C** = 200mm
- D** = 150mm menor distancia de trabajo
- E** = 760mm

Peso sin embalaje: 18kg
Peso con embalaje: 22kg

En brazo articulado regulable:

- F** = 400mm máximo
- G** = 310mm menor distancia de trabajo
- H** = 435mm

Peso sin embalaje: 18kg
Peso con embalaje: 22kg

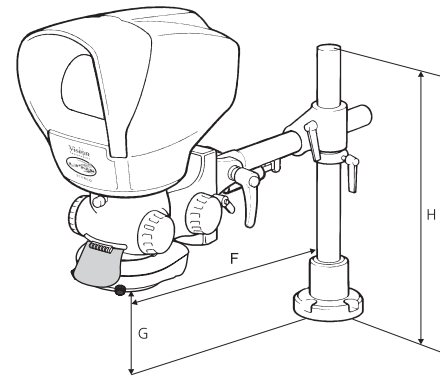

Lynx con brazo regulable

Si desea más información...

Vision Engineering dispone de una red de oficinas y distribuidores técnicos en todo el mundo. Por favor, contacte con la sucursal de Vision Engineering más cercana a usted o con un distribuidor local autorizado, o visite nuestra página web.

Vision Engineering Ltd.
(Manufacturing)
Send Road, Send, Woking,
Surrey, GU23 7ER, England
Tel: +44 (0) 1483 248300
Fax: +44 (0) 1483 223297
Email: generalinfo@visioneng.com

Vision Engineering Inc.
(Manufacturing & Commercial)
570 Danbury Road, New Milford,
CT 06776 USA
Tel: +1 (860) 355 3776
Fax: +1 (860) 355 0712
Email: info@visioneng.com

Vision Engineering Ltd.
(Central Europe)
Anton-Pendele-Str. 3,
82275 Emmering, Germany
Tel: +49 (0) 8141 40167-0
Fax: +49 (0) 8141 40167-55
Email: info@visioneng.de

Vision Engineering Ltd.
(France)
1 Rue de Terre Neuve, ZA Courtaboeuf,
91967 Les Ulis Cedex, France
Tel: +33 (0) 164 46 90 82
Fax: +33 (0) 164 46 31 54
Email: info@visioneng.fr

Vision Engineering Ltd.
(Commercial)
Monument House, Monument Way West,
Woking, Surrey, GU21 5EN, England
Tel: +44 (0) 1483 248300
Fax: +44 (0) 1483 248301
Email: generalinfo@visioneng.com

Vision Engineering Inc.
(Commercial West Coast USA)
745 West Taft Avenue, Orange,
CA 92865 USA
Tel: +1 (714) 974 6966
Fax: +1 (714) 974 7266
Email: info@visioneng.com

Nippon Vision Engineering
(Japan)
272-2 Saedo-cho, Tsuduki-ku,
Yokohama-shi, 224-0054, Japan
Tel: +81 (0) 45 935 1117
Fax: +81 (0) 45 935 1177
Email: info@visioneng.jp

Vision Engineering Ltd.
(Italy)
Via Cesare Cantù, 9
20092 Cinisello Balsamo MI, Italy
Tel: +39 02 6129 3518
Fax: +39 02 6129 3526
Email: info@visioneng.it

Vision Engineering Ltd
(China)
11J, International Ocean Building,
720 Pudong Avenue, Shanghai,
200120, P.R. China
Tel: +86 (0) 21 5036 7556
Fax: +86 (0) 21 5036 7559
Email: info@visioneng.com.cn

Vision Engineering
(India)
Tel: +91 (022) 2613 0699
Fax: +91 (022) 2610 3845
Email: info@visioneng.co.in

Distribuidor

Visite nuestra página web en varios idiomas:

www.visioneng.es